



HAFA S-1IR

Ilmatäytteiset suojapussit

Elintarviketeollisuus asettaa tiukat vaatimukset lastauslaiturin tiivistämiselle kylmäketjun eheyden säilyttämiseksi. Laiturikatosten on varmistettava keskeytymätön sääsuoja koko lastaus- ja purkuprosessin ajan.

Tärkeimmät ominaisuudet:

- Toisin kuin perinteiset laiturikatokset, ilmatäytteiset Hafa-katokset toimitetaan ratkaisuna, jossa ajoneuvo ei työnny katosta vasten. Sen sijaan katos täyttyy ajoneuvon ympärillä varmistuen täydellisen tiivistyksen. Tämä malli sopii monenkokoisille ajoneuvoille ja tarjoaa tiivistyskapasiteetin, joka ylittää huomattavasti käyttäjien tyypilliset standardivaatimukset.
- Kun ilmatäytteiset Hafa-suojakatokset eivät ole käytössä, ne vetäytyvät kokonaan sivurakenteiden taakse. Tämän ansiosta ajoneuvon kuljettaja voi hyödyntää lastauspaikan koko leveyttä peruuttaessaan siihen, mikä parantaa liikuteltavuutta ja helpottaa käyttöä.

Ilmatäytteiset laiturikatokset on integroitu eristetyillä paneeleilla peitettyyn runkorakenteeseen, mikä parantaa eristystä. Rakenne lisää lämpötehokkuutta ja mahdollistaa komponenttien helpon ja nopean vaihdon tarvittaessa.

Sivu- ja yläosan ilmatäyttyneet on valmistettu iskunkestävästä materiaalista, jossa on vankka, kudottu ydin. Tämä materiaali on syttymätöntä, värinpitävää ja erittäin säänkestävää, joten se on ihanteellinen optimaaliseen suorituskykyyn vaativissa lastauslaituriympäristöissä.

Kuvaus

Nimelliskorkeus	4 055, 4 355, 4 555 mm
Nimellinen vapaa korkeus	3 600, 3 900, 4 100 mm
Nimellisleveys	3600 mm
Nimellinen syvyys	770 mm
Yläpussin laajenema	2200 mm
Sivupussin laajenema	650 mm
Seinät ja katto	eristetty paneeli, 42 mm
RAL-vakiovärit	3000, 5010, 6005, 7016, 7021, 7024, 9002, 9006, 9007, 9010
Kankaan laatu Yläverho Sivupussi takana Sivupussi edessä Valinnainen kulumissuoja	PVC-pinnoitettu polyesteri 650 g/m ² , paksuus 0,6 mm 600 g/m ² , paksuus 0,5 mm 2500 g/m ² , paksuus 2 mm 3400 g/m ² , paksuus 3 mm
Puhallin	230 V, yksivaihe, 50 Hz, 250 W melutaso: 65 dBA työasennossa
Toiminnassa	Kytkinohjaus mukana Muut ohjaukset saatavana lisävarusteena
Lämpötila-alue	-30 °C...+60 °C

Mitat

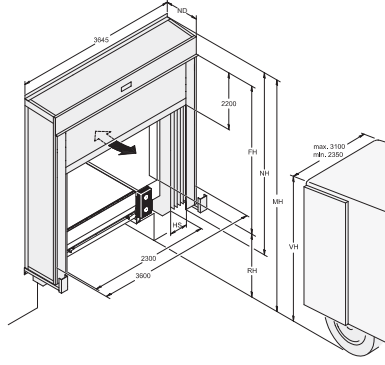

Lyhenne	Mitta	Arvo (mm)
NW	Nimellislevyys	3 600
NH	Nimelliskorkeus	4 055, 4 355, 4 555
FH	Vapaa korkeus tason yläpuolella*	3 600, 3 900, 4 100**
OP	Yläverhon liikevara	2 200
ND	Nimellinen syvyys	770
RH	Laiturin korkeus	
MH	Asennuskorkeus	VH+800
VH	Ajoneuvon korkeus	

* riippuen MH:sta (asennuskorkeudesta)
** enimmäiskoot

Kiinnityspisteet

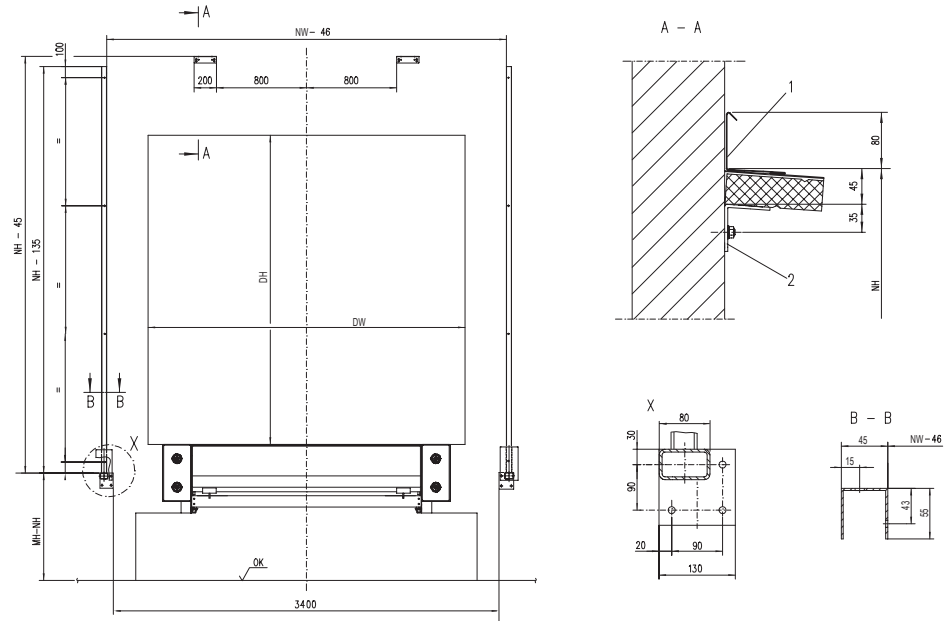

- | | |
|---|-----------------------|
| 1 | Seinäasennusprofiili* |
| 2 | Tukikiinnike* |

* kuuluu seinäkiinnitykseen